

# MK-T SYSTEM 不燃FFシート 一般FFシート 共用 取扱説明書

## 1. ご使用にあたって

### ⚠ 注意

- この取扱説明書の各注意事項を厳守して使用してください。
- 強度を必要とするような物にご使用の場合は、設計強度、安全性を十分に確認してください。
- 施工に関しましては、構造計算により充分安全を確認してください。

### ⚠ 危険

- FFシート及び展張金具は許容耐力以内で使用してください。FFシートの破れまたは展張金具から外れることがあります。
- 看板フレームは、FFシート張力を考慮して設計してください。看板フレームの変形または破損による事故が発生することがあります。

## 2. MK-Tシステム部材説明

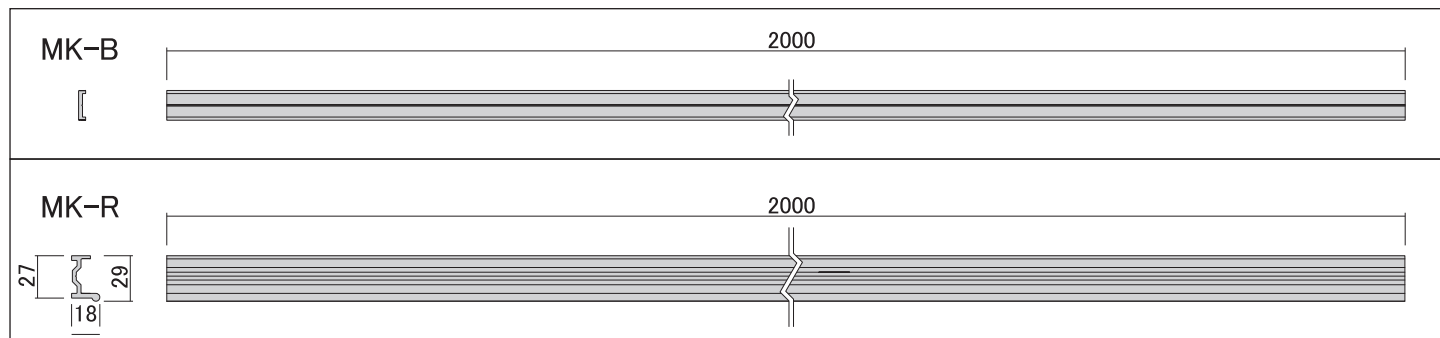

### ⚠ 事前にご用意ください

MK-R取付ビス: 5×19皿ドリルビス (MK-R 1本につきビス8本)  
MK-B展張ビス: 5×25ナベドリルビス (MK-B 1本につきビス21本)

オプション MKラバーシート  
25mm×10m×0.5t  
※不燃FFシート展張時使用

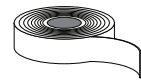

### MK-Tシステム許容耐力

使用FFシート(サインプラス)	短期許容耐力 (kN/m)	
	タテ	ヨコ
SP-PVGF (不燃)	6.70	5.95
SP-TRINEXT(防災)	5.50	5.95
SPKシリーズ (防災)	6.00	6.35
SPWシリーズ (防災)	7.05	6.05

## 3. FFシート裁断・加工について

FFシートの裁断寸法は、MK-Tシステムの取付方法により、決定して下さい。

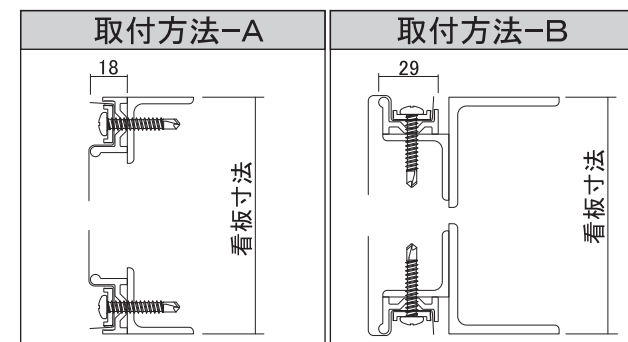

### FFシートの裁断寸法

取付方法-A	看板寸法 + 150mm
取付方法-B	看板寸法 + 200mm

注) 上記の寸法は、標準展張作業を想定した場合の、裁断寸法です。実際の作業方法を充分検討し、裁断寸法を決定してください。

## 4. MK-Tシステムの取付

① MK-B、MK-Rを下图のように穴あけ加工を行ってください。

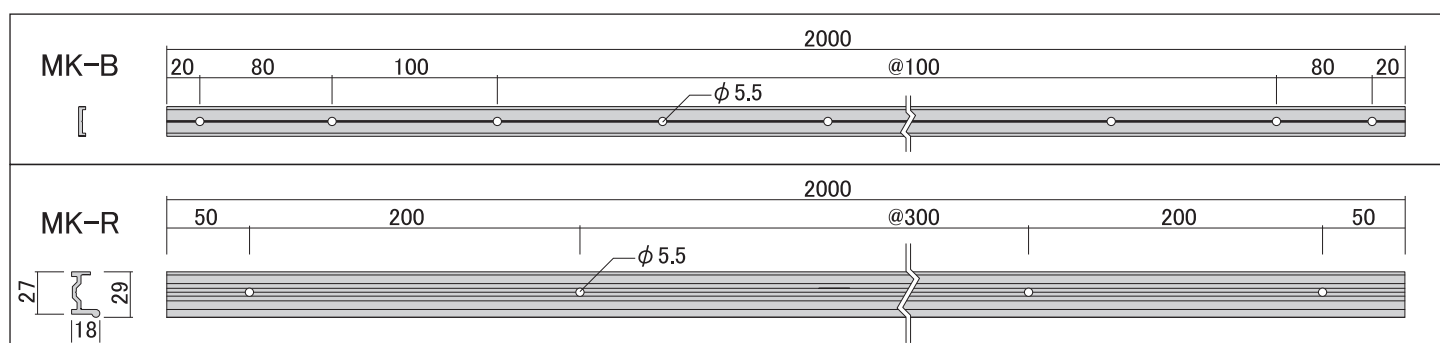

② MK-Rを看板フレームに、ビス(5×19皿ドリルビス)で取り付けます。鉄骨フレームの厚さが厚い場合は、ドリルで下穴加工を行ってください。

### 取付方法-A

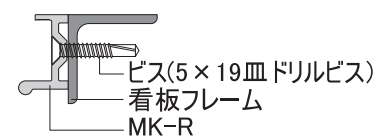

### 取付方法-B

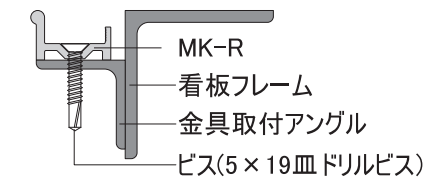

③ 不燃FFシートを展張する場合は、MK-BにMKラバーシートを貼ってください。

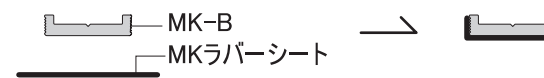

⚠ 注意  
不燃FFシートを展張する場合は、FFシート保護のため必ずMKラバーシートを使用してください。

④ FFシートをガムテープなどで仮止め(300mmピッチ)します。

### 取付方法-A

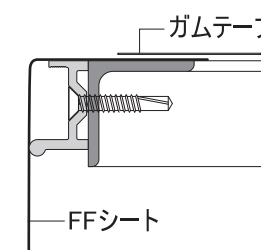

### 取付方法-B

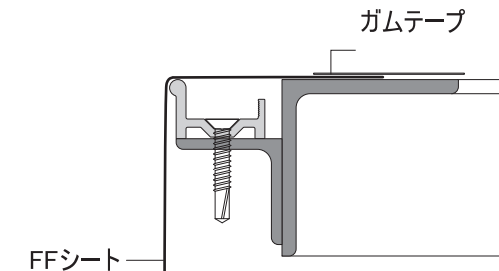

⑤ MK-Bをビス(5×25ナベドリルビス)にてガムテープを外しながら1/3程度展張します。

### 取付方法-A

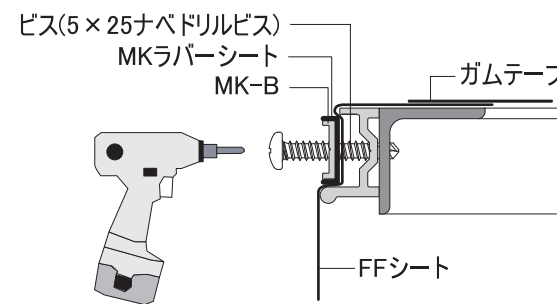

### 取付方法-B

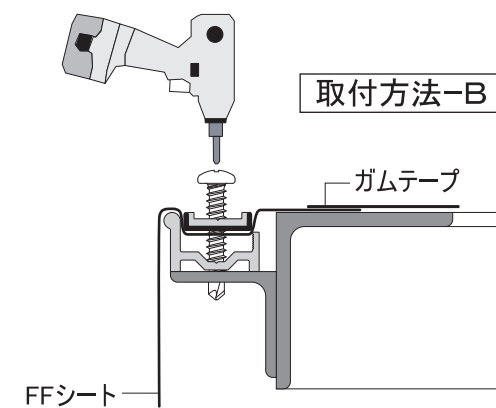

⑥ 全体的にバランスよく、MK-Bを完全に締めこんでください。最後にFFシートの余った部分をカットしてください。これで展張作業は終了です。

### 取付方法-A

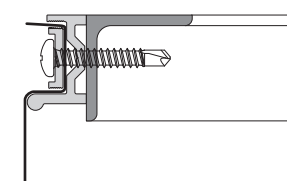

### 取付方法-B

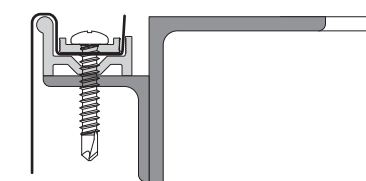

⚠ 注意  
MK-Bは必ず、最後まで締め切ってください。十分な展張力が得られなくなります。

# カノボウプラス株式会社

(本社)  
〒541-0054  
大阪市中央区南本町1-8-14  
JRE堺筋本町ビル  
TEL:06-6261-2292 FAX:06-6261-7283

(東京支店)  
〒103-0006  
東京都中央区日本橋富沢町12-20  
日本橋T&Dビル  
TEL:03-3661-5581 FAX:03-3661-5540